

MANUEL D'UTILISATION

TABLE DES MATIERES	page
1. Le transpalette peseur	
1.1. Mise en service	2
1.2. Usage	2
1.3. Entretien	3
2. L'affichage de l'indicateur	4
3. Fonctions de l'indicateur	
3.1. Multi-échelon	6
3.2. Avant le pesage: vérification du point zéro	6
3.3. Le pesage brut	6
3.4. Le pesage net: tarage automatique	6
3.5. Le pesage net: tarage manuel	7
3.6. Totalisation	8
3.7. Impression (option)	9
3.8. Changement du rouleau papier thermique	9

1. LE TRANSPALETTE PESEUR

1.1. MISE EN SERVICE

La touche marche/arrêt (①) de l'indicateur active le système.

Après trois à cinq minutes, l'électronique et les capteurs ont atteint la température correcte. Auparavant des écarts jusqu'à 0,3% sont possibles.

Il est conseillé de ne soulever une charge qu'après avoir fait la vérification du point zéro.

1.2. USAGE

Le système est alimenté par une batterie démontable. Avec une batterie complètement chargée, le transpalette a une autonomie moyenne de 35 heures (pour un système sans imprimante).

Quand le niveau de charge de la batterie baisse, l'affichage indiquera "LO-BA". Quand la batterie s'est déchargée complètement, le système de pesage se coupe automatiquement.

Il est conseillé de charger la batterie pendant au moins 6 heures. De cette façon, la perte de capacité de la batterie est évitée. Si le système est utilisé dans un travail en équipe ou est équipé d'une imprimante, il est conseillé d'acheter une deuxième batterie.

La batterie peut être chargée sur l'adaptateur livré avec le chargeur. Le LED de l'adaptateur sera allumé quand la batterie est en train de se charger. Quand le LED s'éteint, la batterie est complètement chargée. Il n'est pas possible de surcharger la batterie car le chargeur se coupe automatiquement.

Il faut soulever la charge sans que celle-ci touche l'indicateur ou d'autres palettes:

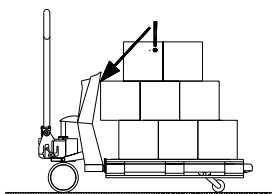

Mauvais soulèvement de la charge

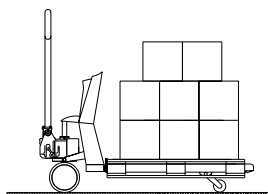

Soulèvement correct de la charge

La précision du système de pesage se réduit à partir d'une pente de 2° avec un écart de 0,1% par degré. Cela se produit aussi s'il y a des inégalités dans le sol ou des montées.

Le résultat du pesage le plus précis sera obtenu si le centre de gravité de la charge est placé entre les fourches. En cas de chargement excentrique, les fourches se tordent. Cela peut donner une précision réduite. Avec un modèle homologué classe III, l'inclinomètre peut entraîner le verrouillage de l'indicateur s'il y a un chargement excentrique.

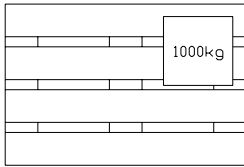

Placement possible de la charge

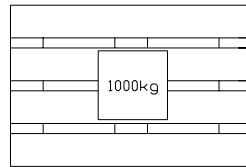

Placement optimal de la charge

Température d'utilisation: entre -10 et +40°C. L'imprécision maximale est de 0,1% de la charge pesée. En dehors, des écarts jusqu'à 0,3% peuvent se présenter.

Comme il peut se former de la condensation dans l'électronique, il faut éviter de brusques changements de température. Lors de l'acclimatation, le système doit être éteint.

1.3. ENTRETIEN

Pour le châssis du système de pesage, il faut appliquer les mêmes prescriptions d'entretien que pour un transpalette normal. L'expérience nous a appris que le système de pesage intégré fonctionne encore, même si le châssis est endommagé à cause d'une surcharge.

Dans la pratique:

- Comme les roues de direction sont montées au niveau du levier, il vaut mieux tirer que pousser le transpalette.
- Si le dispositif de levage n'est pas utilisé, il vaut mieux le laisser au point mort. Cela prolonge la durée de vie des obturateurs.
- Le système de pesage a une classe de protection IP65. Cela veut dire que la poussière ou l'humidité (pluie ou des projections d'eau) n'influenceront pas le fonctionnement de l'électronique. Cependant, le nettoyage à haute pression avec de l'eau chaude ou des nettoyants chimiques provoqueront des infiltrations d'humidité et par conséquent influenceront négativement le fonctionnement du système.
- Seul les spécialistes peuvent effectuer un soudage sur le transpalette, cela pour éviter d'endommager l'électronique et les capteurs.
- Il faut régulièrement graisser et nettoyer les articulations des leviers de galets au pinceau et nettoyer les coussinets des roues (non-polyuréthane).



2. L’AFFICHAGE DE L’INDICATEUR



Vue de face de l'indicateur

L’AFFICHAGE

Les trois voyants situés sur l'affichage de l'indicateur signifient:

-  ◀ le système de pesage (charge incluse) est stable
-  le poids indiqué est négatif
- NET** ◀ l'affichage montre le poids net





LES INDICATIONS D’AFFICHAGE

Sur l’affichage le signe moins s’allume à gauche. Sur l’affichage les indications suivantes peuvent apparaître:

- HELP 1 système en surcharge.
- HELP 2 tarage d’un poids négatif.
- HELP 3 signal négatif du capteur sur transformateur AD / inclinaison.
- HELP 4 une valeur de tare trop élevée est introduite (manuellement). Appuyer de nouveau sur la touche ↔PT pour supprimer “HELP 4” et introduire une valeur de tare moins élevée.
- HELP 7 signal de tension de capteur trop élevé sur transformateur AD.
- LO-BA le niveau de tension de la batterie est bas, il faut charger la batterie.

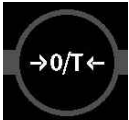
LE CLAVIER

Chaque touche a une fonction principale et une fonction d'entrée.

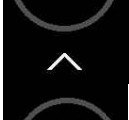
	Fonction opérationnelle	Fonction d'entrée
	remise à zéro et tare automatique	confirmer et segment à gauche
		
	tarage	décréméntation du segment clignotant
	totalisation	incréméntation du segment clignotant
	marche / arrêt	correction

IMPORTANT

Il faut attendre que le système de pesage soit stable (et que l'indication: "charge stable" s'allume) avant d'appuyer sur les touches. De même, l'indicateur ne validera les fonctions qu'après avoir stabilisé la charge.

AVERTISSEMENT

Si le poids pesé dépasse le maximum déterminé, l'indicateur montre: "HELP 1". Dans ce cas, pour éviter d'endommager l'indicateur ou les capteurs, le système doit être déchargé immédiatement.

INCLINAISON

Avec la version homologuée classe III, l'affichage montre seulement de petits traits quand le système est placé sur une pente de plus de 2°. Dans ce cas, le système de pesage doit être mis en position horizontale sur une surface plane. Après, le système de pesage fonctionnera comme avant.

3. FONCTIONS INDICATEUR

3.1. MULTI-ÉCHELON

La graduation de l'indicateur dépend du poids pesé:

- de 0 à 200 kg le poids est affiché en graduation de 0,2 kg,
- de 200 à 500 kg le poids est affiché en graduation de 0,5 kg et
- de 500 à 2000 kg le poids est affiché en graduation de 1 kg.

Grâce au multi-échelon les charges plus petites sont pesées avec une plus grande précision.

Après avoir taré une charge, des poids réduits peuvent être pesés (ajoutés ou enlevés) avec la graduation appartenant à ce poids réduit. Pour le pesage du poids ajouté comme le pesage du poids enlevé, la graduation change aussi. Si, par exemple, le pesage est dosé à un poids de 650 kg, la graduation passe à 0,5 kg quand le 500 kg est atteint.

3.2. AVANT LE PESAGE: VERIFICATION DU POINT ZERO

Avant chaque pesage, il faut vérifier que le système est libre de toute charge. L'indicateur dispose d'une remise à zéro automatique. Cela signifie que des petits écarts seront corrigés automatiquement. Si l'indicateur ne détermine pas le point zéro automatiquement, il faut faire la remise à zéro manuellement avec la touche →0/T←.

3.3. LE PESAGE BRUT

Après que la charge soit soulevée, l'affichage montre la valeur brute du poids pesé.

3.4. LE PESAGE NET: TARAGE AUTOMATIQUE

L'indicateur offre la possibilité de tarer des poids automatiquement. De cette façon, la valeur du poids net ajouté ou enlevé peut être déterminée. Après avoir taré, l'indicateur retourne à la graduation plus petite.

- Soulever la charge.
- Appuyer sur la touche →0/T←.
 - L'indicateur affiche zéro.
 - L'indication "NET" indique qu'un poids de tare est activé.
- Mettre sur place ou enlever la charge nette.
 - L'affichage montre la valeur nette du poids.
 - En cas d'enlèvement / diminution, celle-ci est une valeur négative.
- Effectuer une remise à zéro quand le système est libre de charge, le système retourne alors dans le mode pesage standard.

3.5. LE PESAGE NET: TARAGE MANUEL

Un poids de tare peut être entré à tout moment, que le système soit chargé ou déchargé. Pour une plus grande précision, il est possible d'introduire un poids de tare avec une graduation plus petite, indépendamment de la valeur de la charge et de l'échelon de la graduation actuelle.

Un poids de tare plus grand que le soi-disant MAX1 du système de pesage ne sera pas accepté par l'indicateur. Le MAX1 indique le poids de la première échelon; dans la version standard il est 200 kg (voir 3.1.). Si une valeur plus élevée est introduite, l'affichage montre: "HELP4". En appuyant sur la touche ⇄PT, cette indication disparaît.

- Appuyer sur la touche ⇄PT.
 - L'affichage montre la valeur de la dernière tare introduite.
 - Sur l'affichage le segment droit clignote.
- Appuyer pendant trois secondes sur la touche ENTER (↵) si la valeur de tare actuelle est utilisée de nouveau.

Ou

- Appuyer sur la touche ⇄PT.
- Appuyer sur les touches chiffre supérieur ^ ou inférieur v jusqu'à ce que le chiffre clignotant atteigne la valeur juste.
- Appuyer sur la touche ENTER (↵) pour changer le segment suivant.
- Répéter ces actions jusqu'à ce que la valeur de tare désirée soit affichée.

- Appuyer pendant trois secondes sur la touche ENTER (↵) pour confirmer, *et ne pas enregistrer*, la valeur.
- Le poids de tare est activé et enregistré.
 - L'indication "NET" s'allume.
 - Si le système est chargé à ce moment, l'affichage montre la valeur nette.
 - Si le système est libre de charge, la valeur de tare introduite est montrée avec un signe négatif.
 - La valeur introduite reste active jusqu'à ce que le système est éteint, jusqu'à ce qu'un nouveau poids de tare soit entré ou qu'une nouvelle charge soit tarée (voir 3.4.), ou par la remise à zéro de la valeur de tare.
 - Le système de pesage est chargé: appuyer sur la touche ⇄PT pendant deux secondes. La valeur de tare est remise à zéro et le système retourne au mode de pesage standard.

Ou

- Le système de pesage n'est pas chargé: appuyer sur la touche →0/T←. Une remise à zéro est effectuée et le système retourne au mode de pesage standard.

- Pour activer le poids de tare *et l'enregistrer*: passer tous les segments par la touche ENTER (↵).
 - Le poids de tare est activé et enregistré.
 - L'indication "NET" s'allume.
 - Si le système est chargé, l'affichage montre la valeur nette.
 - Si le système est libre de charge, la valeur de tare introduite est montrée avec un signe négatif.

- La valeur introduite reste active, de même que si le système a été éteint, jusqu'à ce qu'un nouveau poids de tare soit entré ou qu'une nouvelle charge soit tarée (voir 3.4.), ou par la remise à zéro de la valeur de tare.
 - Le système de pesage est chargé: appuyer sur la touche \leftrightarrow PT pendant deux secondes. La valeur de tare est remise à zéro et le système retourne au mode de pesage standard.

Ou

- Le système de pesage est libre de charge: appuyer sur la touche \rightarrow 0/T \leftarrow . Une remise à zéro est effectuée et le système retourne au mode de pesage standard.

3.6. TOTALISATION

L'indicateur offre la possibilité d'additionner des pesages et de montrer la valeur (sous)-totale. Si une valeur de tare est activée, le poids net sera totalisé.

- Charger le système avec le poids à totaliser.
- Appuyer sur la touche Σ afin d'ajouter le poids pesé au poids total.
 - La valeur affichée est mémorisée et additionnée dans la mémoire.
 - L'affichage montre alternativement le numéro d'ordre (nombre de pesages) et le sous-total.
 - Si le système de pesage a été équipé d'une imprimante, la valeur affichée est imprimée en même temps.
 - Après quelques secondes le système retourne automatiquement dans le mode pesage standard.

Ou

- Appuyer sur la touche Σ pendant trois secondes afin de voir la valeur totale actuelle (sans faire une totalisation).
 - Sur l'affichage, alternativement le numéro d'ordre (nombre de pesages) et le total de la valeur qui est dans la mémoire apparaissent.
 - Après quelques secondes, le système retourne automatiquement dans le mode pesage standard.
- Pendant la reproduction du total la mémoire peut être effacée en appuyant sur la touche Σ .
 - Si le système a été équipé d'une imprimante, une impression totale est faite.
 - L'affichage montre le numéro d'ordre 00 et le total à partir de la valeur 0.0.
 - Le système retourne automatiquement dans le mode pesage standard.

3.7. IMPRESSION (OPTION)

Si le système de pesage a été équipé d'une imprimante, les données en cours peuvent être imprimées.

- Appuyer sur la touche Σ .
 - Une impression se fait. Le poids pesé à ce moment-là est additionné à la mémoire pour totalisation (voir 3.6.).

L'impression donne le poids brut par les lettres "B/G" et le poids net par la lettre "N". Un poids de tare introduit est également imprimé et indiqué par les lettres "PT". Le poids total est indiqué par les lettres "TOT".

Exemple d'impression:

01 B/G	6.8 kg
02 B/G	158.2 kg
03 N	426.5 kg
04 N	1200.0 kg
04 PT	<u>150.0 kg</u>
04 TOT	1791.5 kg

3.8. CHANGEMENT DU ROULEAU PAPIER THERMIQUE

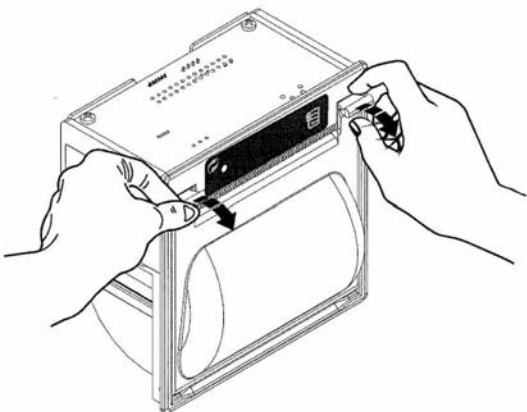
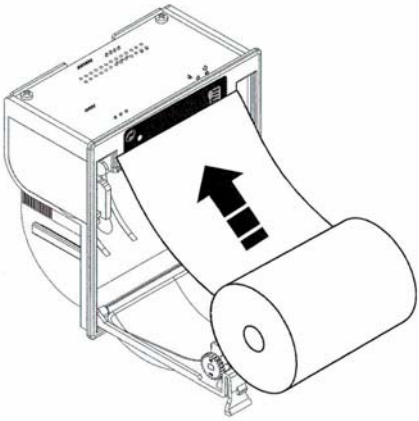
	
<p>Ouvrir le capot de l'imprimante en appuyant sur les 2 côtés et le en tirant vers vous.</p>	<p>Enlevez le rouleau d'origine. Positionnez le nouveau rouleau pour qu'il s'enroule correctement comme ci-dessus.</p>

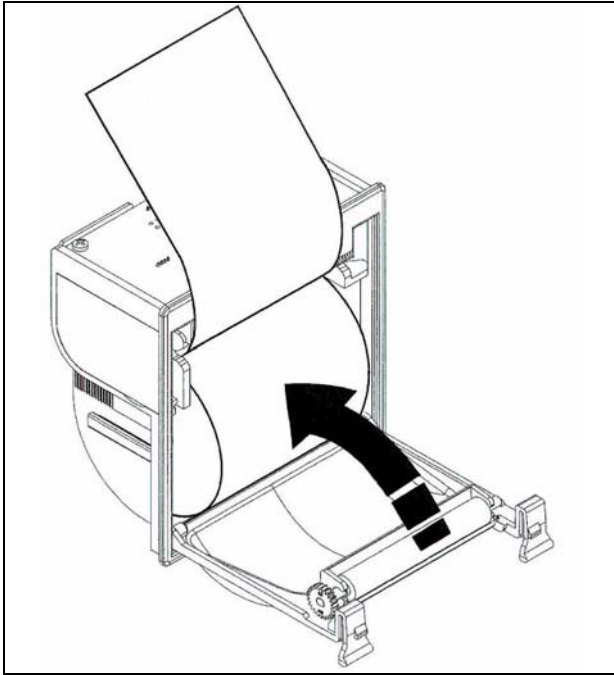

Déroulez légèrement le papier. Refermez le capot en tenant le bord du papier.

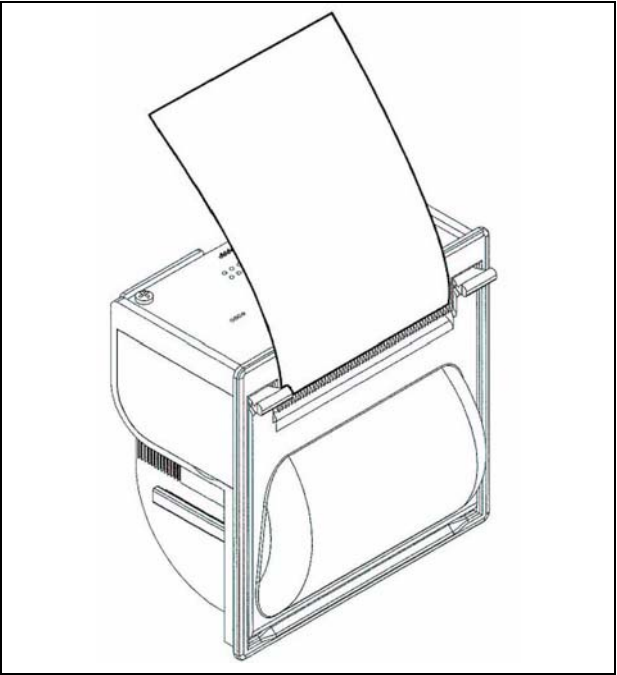

L'imprimante est alors utilisable.