

Dimensions externes (mm)

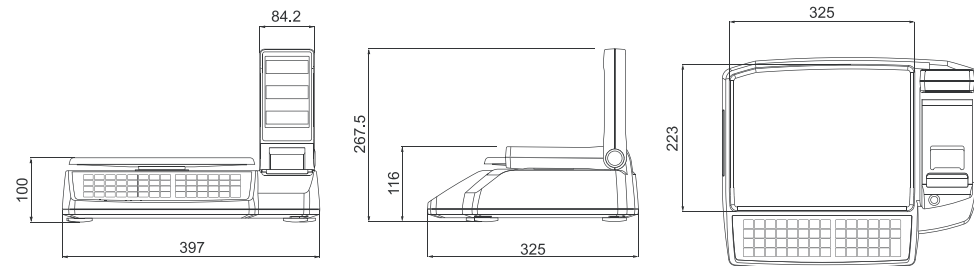

RM-50EL



RM-50LP

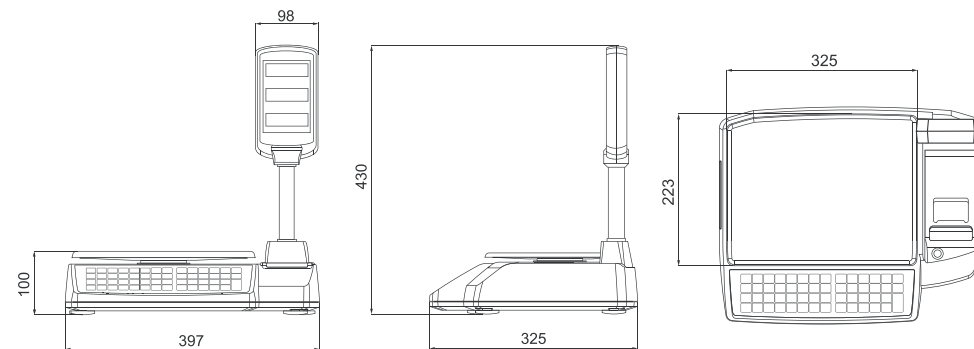

Série RM-50

Balance de comptoir autonome avec ticket



Spécifications

Pesage : Classe III	Mono échelon 1 / 3,000	* Max 15kg e=5g	** Max 30kg e=10g	
	Multi échelon 1 / 3,000	** Max 3 / 6 kg e = 1 / 2 g	** Max 6 / 15 kg e = 2 / 5 g	** Max 15 / 30 kg e = 5 / 10 g
Modèle	RM-50EL (afficheur repliable)		RM-50LP (afficheur sur colonne)	
Afficheur	LCD 22 car. 10 segments rétro éclairé			
Nb préselections	24			
Résolution	3 000			
Largeur papier	48 mm			
Vitesse d'impression	75 mm/s max			
Alimentation	AC 240V + 10V Batterie rechargeable 12V 5Ah (en option)***			
Gamme de températures	-10°C à + 40° C			
Interface standard	Contrôle tiroir caisse 8V, RS-232C, RS-485			
Taille plateau	286 mm x 223 mm			
Encombrement	397 mm x 325 mm x 2675 mm		397 mm x 325 mm x 430 mm	
Poids net	5.2kg		5.4kg	

* Standard
** A température normale, 20°C, la batterie chargée durant 8 heures, peut alimenter la RM-50 pendant 72 heures sans imprimante, 2 jours avec impression de 400 tickets.

*** Option
Ces caractéristiques sont susceptibles de modifications sans préavis.



Variante : Afficheur LCD rétro éclairé, repliable ou sur colonne

DIGI BELGIUM NV
Neerlandweg 7
2610 Wilrijk
Tel : 03 325 81 01
Fax : 03 325 85 88
Email : verkoop@digieu.eu
Website : www.digieu.eu

DIGI France
ZA Central Parc
4, allée du Sanglier
Tél. : 01 56 48 06 06
Fax : 01 56 48 06 07
service.commercial@dig-france.org
www.digisystem.com/french



Les **9** fonctions essentielles de la

Série RM-50

La RM-50 est conçue pour le pesage et le contrôle en caisse sur les étales des marchés. Appuyée sur des années d'expérience chez DIGI, la série RM-50 sera pour vous une aide précieuse.



Impression du ticket

Le ticket est imprimé sur une imprimante thermique haute vitesse. Le rouleau de papier est facilement installé grâce à un mécanisme simple et pratique. Le nom de votre commerce, ainsi que des messages à l'attention de vos clients, peuvent être ajoutés sur le ticket.

1

Lecteur de code barre manuel

La lecture du code barre des articles non pesés est réalisée par une « douche » en option.

Tiroir caisse

Le système de transaction peut être complété d'un tiroir caisse en option.

2

Grande mobilité.

La conception compacte de l'appareil, l'afficheur repliable et la batterie rechargeable rendent cet appareil facile à transporter, rapide à mettre en place et à ranger.

3

Lisible en plein soleil

L'afficheur reste parfaitement lisible même dans des conditions d'ensoleillement difficiles, grâce à son LCD réfléchissant haut contraste.

4

Connexion à un PC

Les prix et les libellés peuvent être efficacement contrôlés par une liaison informatique. Le logiciel DIGI PIXIE pour PC est un outil qui vous permettra de réaliser cette opération.

5

Travaillez toute une journée sans recharger la batterie

Plus de 12 heures d'utilisation normale en pesage et impression de ticket sont désormais possibles sur la seule batterie intégrée à l'appareil.

6

* (Se reporter aux spécifications techniques en fin de document) La batterie intégrée est en option.

Pesage rapide et affichage stable

La balance est conçue pour peser rapidement et maintenir un affichage stable des informations même en extérieur.

7

Gestion évoluée de la transaction

L'appareil gère les prix calculés, enregistre les articles vendus en prenant en compte les articles pesés et non pesés, ainsi que différents totaux.

8

Vendeur flottant

La fonction vendeur flottant est possible avec une liaison RS-485 entre balances; 10 postes peuvent être ainsi connectés.

9