



Plate-forme en acier inoxydable
avec indicateur T31XW

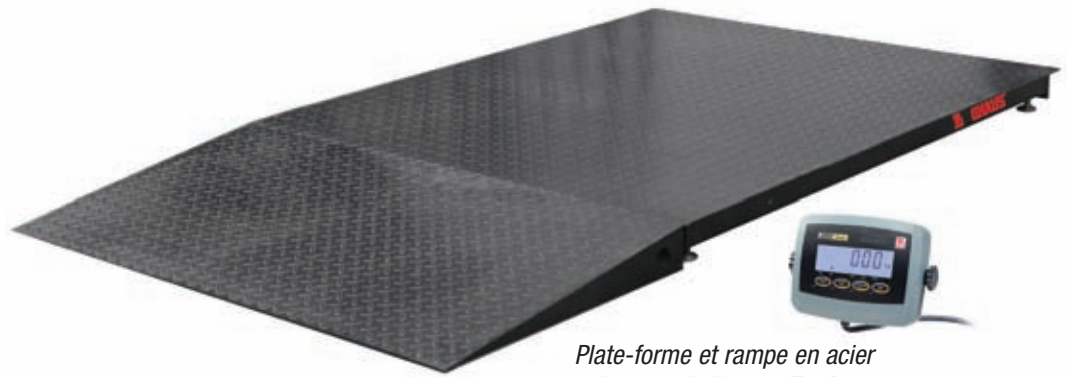

Plate-forme et rampe en acier
peint avec indicateur T31P

Longévité, Qualité et valeur Ohaus, pour un prix modéré.

Les balances et plates-formes au sol de la série OHAUS VE sont la solution idéale à vos besoins de pesage dans les applications industrielles et commerciales sèches ou avec lavage à grande eau. Fabriquées dans des matériaux de qualité supérieure, ces plates-formes et balances au sol ont été conçues pour réduire les distorsions des poids lourds et garantir des années de performance fiable. Egalement disponibles avec des rampes et des accessoires de montage, les plates-formes et les balances au sol de la série OHAUS VE offrent une combinaison unique de valeur, qualité et fiabilité, critères essentiels recherchés par votre société.

Les caractéristiques standard incluent :

- Capacités de 1 500 et 3 000 kg avec des plates-formes en trois tailles: 1 x 1 m, 1,25 x 1,25m, 1,5 x 1,5m
- Deux versions de plate-forme avec renforcement structurel solidifiant la construction.
- Deux modèles d'indicateur OHAUS solides :
 - L'indicateur T31P est logé dans un boîtier ABS résistant aux chocs avec des trous sur le couvercle arrière pour un montage mural.
 - L'indicateur T31XW est logé dans un boîtier IP66 en acier inoxydable 304
- Quatre capteurs en acier allié IP67 conformes à OIML R60
- Quatre pieds de capteur à conception auto-rotulée
- Boîte de jonction IP65, avec accès sur le côté, en acier inoxydable protégée des immersions dans l'eau et de la poussière avec un câble de 5 m de long
- Inclut deux boulons à œil en acier ordinaire facilitant le soulèvement et le positionnement de la plate-forme
- Rampes en acier inoxydable peintes disponibles avec canaux de support inférieurs résistant au pliage dû aux charges lourdes
- Modèles de balance vérifiés Second stage 1:3000e disponibles avec indicateurs et plaques de montage fixes OHAUS
- Indicateurs OHAUS dotés d'affichages LCD rétroéclairés avec des chiffres d'une hauteur de 25 mm garantissant une bonne visibilité, cinq unités de pesage (kg, g, lb, oz, lb:oz), opération sur batterie au plomb rechargeable et fonction de comptage de pièces

Balances et plates-formes au sol **Série VE**

Spécifications

Modèles de plate-forme	VE1500S	VE1500R	VE3000R	VE1500L	VE3000L
Matériau pour la plate-forme	Acier ordinaire peint, surface à reliefs surélevée, plaque supérieure fixe de 5 mm d'épaisseur				
Poids net	83 kg	123 kg		170 kg	
Modèles de plate-forme	VE1500SW	VE1500RW	VE3000RW	VE1500LW	VE3000LW
Matériau pour la plate-forme	Acier inoxydable, surface plane nettoyée au jet de sable, plaque supérieure fixe de 5 mm d'épaisseur				
Poids net	68 kg	101 kg		134 kg	
Dimensions de la plate-forme (A x B x H min)	1 m x 1 m x 9 cm	1,25 m x 1,25 m x 9 cm		1,5 m x 1,5 m x 9 cm	
Capacité x Précision d'affichage	1 500 kg x 0,5 kg	1 500 kg x 0,5 kg	3 000 kg x 1 kg	1 500 kg x 0,5 kg	3 000 kg x 1 kg
Résolution approuvée	1:3000e				
Humidité / température de fonctionnement	-10 à 40 °C / 0 à 95 % d'humidité relative, sans condensation				
Charge centrale max	125 % de la capacité nominale				
Capteur	4 poutres de cisaillement, IP67, acier allié, OIML C3, câble de 5 m				
Capacité de capteur Emax	1 000 kg	1 000 kg	1 500 kg	1 000 kg	1 500 kg
Impédance de sortie / tension d'excitation	350 ohm ± 3.5 ohm / 5V~15V, CC/CA				
Pieds	4 pieds à conception rotulée, avec dessous caoutchouté, hauteur réglable				
Boîte de jonction	IP65, acier inoxydable 304, avec câble de 5m				
Modèles de balance (peintes, avec indicateur T31P)*	VE1500S31P	VE1500R31P	VE3000R31P	VE1500L31P	VE3000L31P
Modèles de balance (en acier inoxydable avec indicateur T31XW)*	VE1500S31XW	VE1500R31XW	VE3000R31XW	VE1500L31XW	VE3000L31XW
Indicateurs	T31P, plastique ABS / T31XW, acier inoxydable 304 IP66				
Unités de pesage	kg, g, lb, oz, lb:oz				
Affichage	LCD rétroéclairé, 25 mm de haut, 6 chiffres, 7 segments				
Interface	RS232C intégrée, bidirectionnelle				
Alimentation	T31P, adaptateur CA / T31XW, alimentation permutable universelle				
Batterie	Rechargeable, au plomb, interne (une centaine d'heures en principe si totalement rechargée)				
Autres fonctions	Comptage de pièces 1d min (APW), réglage de la gravité géographique, filtrage environnemental				

*Pour les modèles de Classe III 2nd stage EC Type, ajoutez un M à la fin du modèle de la balance (par ex., VE1500S31PM) (kits de plaques pour pieds requis dans les installations approuvées types)

Options et accessoires

	Réf. Ohaus
Kit de support pour montage mural, T31P80251747
Kit de support pour montage mural, T31XW80251748
Kit de rampe, acier peint VE, 1 m72198338
Kit de rampe, acier peint VE, 1,25 m72198339
Kit de rampe, acier peint VE, 1,5 m72198340
Kit de rampe, acier inoxydable VE-W, 1 m72198341
Kit de rampe, acier inoxydable VE-W, 1,25 m72198342
Kit de rampe, acier inoxydable VE-W, 1,5 m72198343
Kit de plaque pour pied, acier peint VE72198344
Kit de plaque pour pied, acier inoxydable VE-W72198345

Approbations :

- Sécurité et CEM: EN60950, EN61326, FCC, CE, cULus
- Approbation de type CE :
 - Indicateur de la série T31xx : TC7085 / T5980
 - Capteur : OIML R60 PTB D09-03.19
- Qualité: Le système de gestion de la qualité Ohaus est certifié ISO 9001:2000.

*Dimensions d'encombrement (taille de plate-forme)

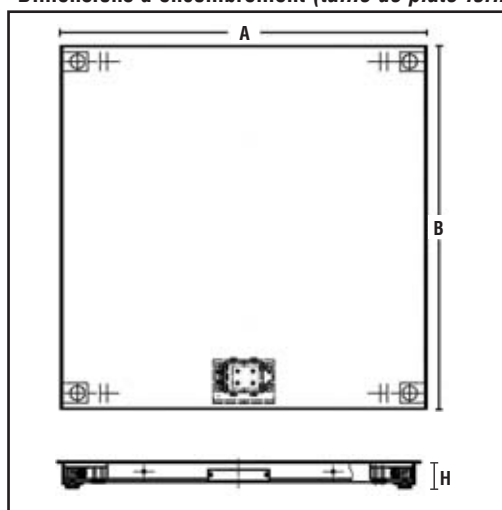

Caractéristiques structurelles

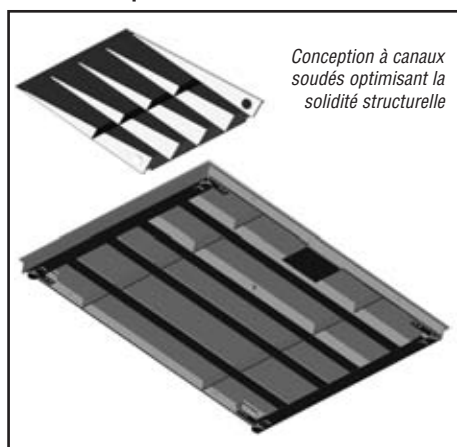

Accessoires (acier peint et acier inoxydable)

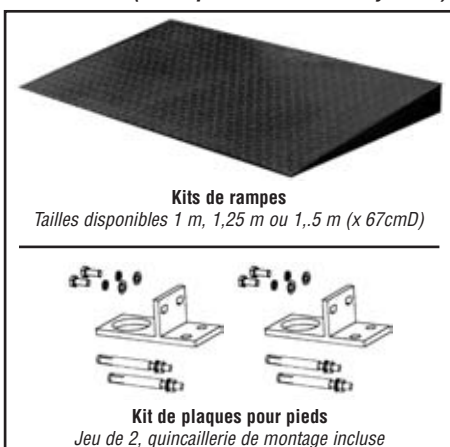

www.ohaus.com

* ISO 9001:2000
Système agréé de gestion de la qualité

80774273_A © Copyright Ohaus Corporation

