



**KERN & Sohn GmbH**

Ziegelei 1  
D-72336 Balingen  
E-Mail: [info@kern-sohn.com](mailto:info@kern-sohn.com)

Tél: +49-[0]7433- 9933-0  
Télécopie: +49-[0]7433-9933-149  
Internet: [www.kern-sohn.com](http://www.kern-sohn.com)

# Mode d'emploi Transpalette peseur

## KERN VHE

Version 1.0  
09/2008  
F



VHE-BA-f-0810



# KERN VHE

Version 1,0 09/2008

## Mode d'emploi Transpalette peseur

### Sommaire

<b>1</b>	<b>CARACTÉRISTIQUES TECHNIQUES .....</b>	<b>3</b>
1.1	Dimensions .....	4
<b>2</b>	<b>DÉCLARATION DE CONFORMITÉ .....</b>	<b>5</b>
<b>3</b>	<b>OBSERVATIONS FONDAMENTALES CONCERNANT LA BALANCE .....</b>	<b>6</b>
3.1	Utilisation conforme aux prescriptions .....	6
3.2	Utilisation inadéquate .....	6
3.3	Garantie .....	6
3.4	Vérification des moyens de contrôle.....	7
<b>4</b>	<b>CONSIGNES DE SÉCURITÉ FONDAMENTALES CONCERNANT LA BALANCE .....</b>	<b>7</b>
4.1	Observez les indications du mode d'emploi .....	7
4.2	Formation du personnel .....	7
<b>5</b>	<b>TRANSPORT ET STOCKAGE .....</b>	<b>7</b>
5.1	Contrôle à la réception de l'appareil .....	7
5.2	Emballage.....	7
<b>6</b>	<b>DÉBALLAGE ET INSTALLATION .....</b>	<b>7</b>
6.1	Site d'implantation, site de mise en œuvre de la balance.....	7
6.2	Etendue de la livraison .....	8
<b>7</b>	<b>MISE EN OEUVRE.....</b>	<b>9</b>
7.1	Pesage.....	9
7.2	Tarage.....	11
7.3	Fonctionnement à piles .....	12
<b>8</b>	<b>APPAREIL D’AFFICHAGE .....</b>	<b>13</b>
8.1	Vue d'ensemble des affichages .....	13
8.2	Vue d'ensemble du clavier .....	13
<b>9</b>	<b>MAINTENANCE, ENTRETIEN, ÉLIMINATION.....</b>	<b>14</b>
9.1	Nettoyage .....	14
9.2	Maintenance, entretien .....	14
9.3	Élimination .....	14
<b>10</b>	<b>AIDE SUCCINCTE EN CAS DE PANNE.....</b>	<b>15</b>

## 1 Caractéristiques techniques

<b>KERN</b>	<b>VHE 2T5</b>
Lisibilité (d)	5 kg
Plage de pesée (max)	2 200 kg
Reproductibilité	10 kg
Linéarité	±10 kg
Temps de stabilisation	3 sec.
Température ambiante autorisée	-10° C .... + 40° C
Degré hygrométrique	max. 95 % (non condensant)
Unité de pesée	kg
Contrôler alimentation en courant	4 x piles AA de 1,5V
Durée de fonctionnement	80 h
Auto Off	3 minutes
Poids net	58 kg

## 1.1 Dimensions

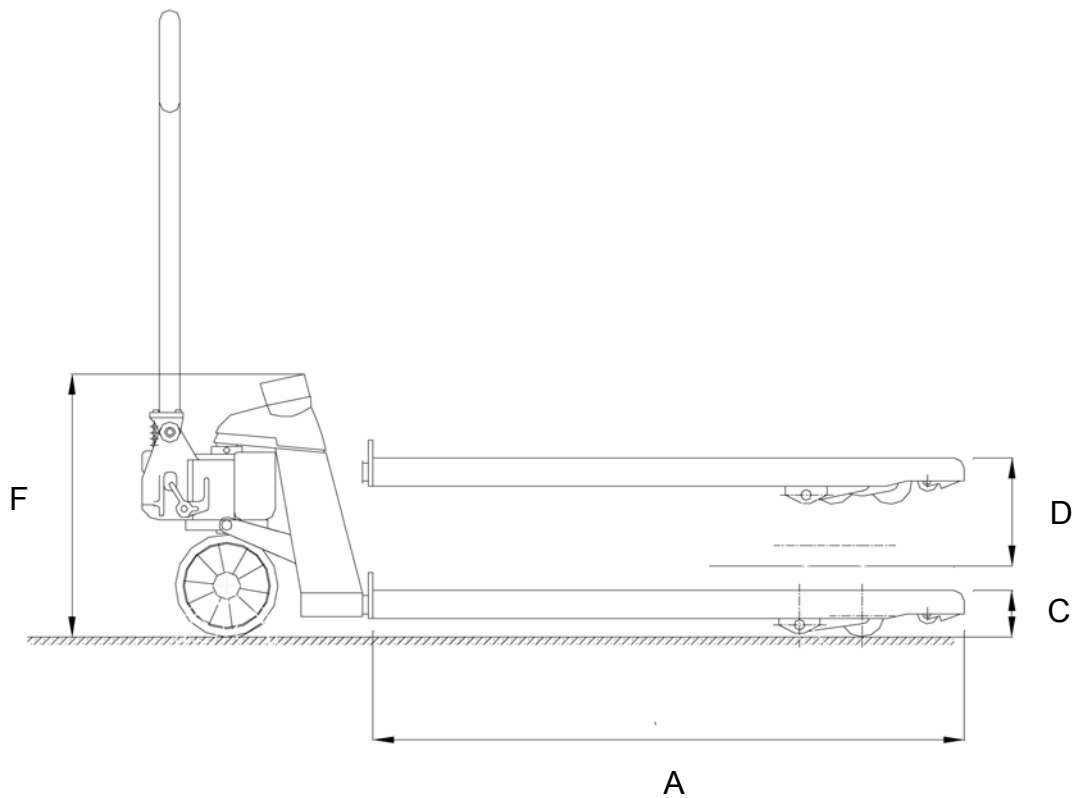

A	Longueur de la fourche	1 150 mm
B	Largeur de la fourche	150 mm
C	Hauteur minimale de la fourche	83 mm
	Garde au sol	30 mm
D	Hauteur maximale de la fourche	205 mm
	Hauteur d'élévation	122 mm
E	Largeur par les fourches	520 mm
F	Hauteur affichage du bord supérieur	545 mm

## 2 Déclaration de conformité



**KERN & Sohn GmbH**

D-72322 Balingen-Frommern

Boîte postale 4052

E-Mail: [info@kern-sohn.de](mailto:info@kern-sohn.de)

Tél: 0049-[0]7433- 9933-0

Télécopie: 0049-[0]7433-9933-149

Internet: [www.kern-sohn.de](http://www.kern-sohn.de)

## Déclaration de conformité

EC-Konformitätserklärung  
EC- Déclaration de conformité  
EC-Dichiarazione di conformità  
EC- Declaração de conformidade  
EC-Deklaracja zgodności

EC-Declaration of -Conformity  
EC-Declaración de Conformidad  
EC-Conformiteitverklaring  
EC- Prohlášení o shode  
ЕС-Заявление о соответствии

<b>D</b>	Konformitäts- erklärung	Wir erklären hiermit, dass das Produkt, auf das sich diese Erklärung bezieht, mit den nachstehenden Normen übereinstimmt.
<b>GB</b>	Declaration of conformity	We hereby declare that the product to which this declaration refers conforms to the following standards.
<b>CZ</b>	Prohlášení o shode	Tímto prohlašujeme, že výrobek, kterého se toto prohlášení týká, je v souladu s níže uvedenými normami.
<b>E</b>	Declaración de conformidad	Manifetamos en la presente que el producto al que se refiere esta declaración está de acuerdo con las normas siguientes
<b>F</b>	Déclaration de conformité	Nous déclarons avec cela responsabilité que le produit, auquel se rapporte la présente déclaration, est conforme aux normes citées ci-après.
<b>I</b>	Dichiarazione di conformità	Dichiariamo con ciò che il prodotto al quale la presente dichiarazione si riferisce è conforme alle norme di seguito citate.
<b>NL</b>	Conformiteit- verklaring	Wij verklaren hiermede dat het product, waarop deze verklaring betrekking heeft, met de hierna vermelde normen overeenstemt.
<b>P</b>	Declaração de conformidade	Declaramos por meio da presente que o produto no qual se refere esta declaração, corresponde às normas seguintes.
<b>PL</b>	Deklaracja zgodności	Niniejszym oświadczamy, że produkt, którego niniejsze oświadczenie dotyczy, jest zgodny z poniższymi normami.
<b>RUS</b>	Заявление о соответствии	Мы заявляем, что продукт, к которому относится данная декларация, соответствует перечисленным ниже нормам.

## Electronic Scale: KERN VHB, VHE, VHS, VHT

Marque appliquée	Directive UE	Standards
<b>CE</b>	2004/108/EC	EN 55022 :1994 /A1 : 1995/A2 : 1997 Class A EN 50082-1: 1992 EN 61000-3-2 : 1995/A1: 1998 / A2:1998 EN 61000-3-3 : 1995
	2006/95/EC	EN 60950 : 1992/A1: 1993 / A3: 1995 / A4: 1997 / A11: 1997

Date : 24.09.2008

Signature: \_\_\_\_\_

  
Gottl. KERN & Sohn GmbH  
Management

Gottl. KERN & Sohn GmbH, Ziegelei 1, D-72336 Balingen, Tel. +49-[0]7433/9933-0, Fax +49-[0]7433/9933-149

## 3 Observations fondamentales concernant la balance

### 3.1 Utilisation conforme aux prescriptions

La balance que vous avez achetée sert à la détermination de la valeur de pesée de matières devant être pesées. Elle est conçue pour être utilisée comme „balance non automatique“, c' à d. que les matières à peser seront posées manuellement et avec précaution au milieu du plateau de pesée. La valeur de pesée peut être lue une fois stabilisée.

### 3.2 Utilisation inadéquate

Ne pas utiliser la balance pour des pesées dynamiques. Dans le cas où de petites quantités des matières à peser sont retirées ou ajoutées, le dispositif de « compensation de stabilité » intégré dans la balance peut provoquer l'affichage de résultats de pesée erronés. (Exemple : lorsque des liquides dégoulinent lentement d'un récipient posé sur la balance.)

Ne pas laisser trop longtemps une charge sur le plateau de pesée. A long terme, cette charge est susceptible d'endommager le système de mesure.

Eviter impérativement de cogner la balance ou de charger cette dernière au-delà de la charge maximale indiquée (Max.) après déduction éventuelle d'une charge de tare déjà existante. Sinon, la balance pourrait être endommagée.

Ne jamais utiliser la balance dans des endroits où des explosions sont susceptibles de se produire. Le modèle série n'est pas équipé d'une protection contre les explosions.

Toute modification constructive de la balance est interdite. Ceci pourrait provoquer des résultats de pesée erronés, des défauts sur le plan de la technique de sécurité ainsi que la destruction de la balance.

La balance ne doit être utilisée que selon les prescriptions indiquées. Les domaines d'utilisation/d'application dérogeant à ces dernières doivent faire l'objet d'une autorisation écrite délivrée par KERN.

### 3.3 Garantie

La garantie n'est plus valable en cas

- de non-observation des prescriptions figurant dans notre mode d'emploi
- d'utilisation dépassant les applications décrites
- de modification ou d'ouverture de l'appareil
- d'endommagement mécanique et d'endommagement lié à des matières ou des liquides
- détérioration naturelle et d'usure
- mise en place ou d'installation électrique inadéquates
- de surcharge du système de mesure

### **3.4 Vérification des moyens de contrôle**

Les propriétés techniques de mesure de la balance et du poids de contrôle éventuellement utilisé doivent être contrôlées à intervalles réguliers dans le cadre des contrôles d'assurance qualité. A cette fin, l'utilisateur responsable doit définir un intervalle de temps approprié ainsi que le type et l'étendue de ce contrôle. Des informations concernant la vérification des moyens de contrôle des balances ainsi que les poids de contrôle nécessaires à cette opération sont disponibles sur le site KERN ([www.kern-sohn.com](http://www.kern-sohn.com)). Grâce à son laboratoire de calibrage accrédité DKD, KERN propose un calibrage rapide et économique pour les poids d'ajustage et les balances (sur la base du standard national).

## **4 Consignes de sécurité fondamentales concernant la balance**

### **4.1 Observez les indications du mode d'emploi**

Lisez attentivement la totalité de ce mode d'emploi avant l'installation et la mise en service de la balance, et ce même si vous avez déjà utilisé des balances KERN.

### **4.2 Formation du personnel**

L'appareil ne doit être utilisé et entretenu que par des collaborateurs formés à cette fin.

## **5 Transport et stockage**

### **5.1 Contrôle à la réception de l'appareil**

Nous vous prions de contrôler l'emballage dès son arrivée et de vérifier lors du déballage que l'appareil ne présente pas de dommages extérieurs visibles.

### **5.2 Emballage**

Conservez l'ensemble des pièces de l'emballage d'origine pour le cas où l'appareil devrait être renvoyé au fabricant.

L'appareil ne peut être renvoyé que dans l'emballage d'origine.

Avant l'expédition, détachez tous les câbles raccordés et toutes les pièces démontables/amovibles.

## **6 Déballage et installation**

### **6.1 Site d'implantation, site de mise en œuvre de la balance**

La balance a été construite de manière à pouvoir obtenir des résultats de pesée fiables dans les conditions d'utilisation d'usage.

Vous pouvez travailler rapidement et avec précision à condition d'installer votre balance à un endroit approprié.

## Sur le lieu d'implantation observer le suivant:

- La charge doit pouvoir être soulevée librement sans entrer en contact avec le carter de l'appareil d'affichage ou avec d'autres palettes.

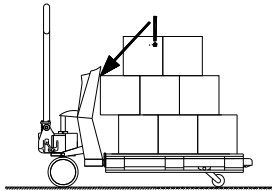

Erreur de levage de la charge

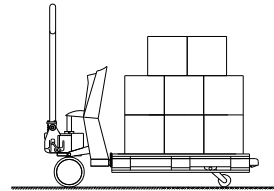

Levage correct de la charge

- La charge doit être soulevée également répartie, pour y obtenir la plus petite insécurité de mesure possible (il y peut avoir des divergences de jusqu'à 0.8% de la capacité).
- Une position inclinée du système de pesage peut fausser le résultat de pesage. Cet effet intervient également en cas de nids de poules et d'irrégularités. Un sol parfaitement plat est optimal.
- Le résultat optimal de la pesée s'obtient lorsque le centre de gravité de la charge se trouve entre les fourches. Lorsque la charge est excentrique, les fourches sont légèrement tordues et déphasées. Ceci peut entraîner une perte de précision.
- Eviter les secousses durant la pesée
- Protéger la balance d'une humidité atmosphérique trop élevée, des vapeurs et de la poussière;
- N'exposez pas trop longtemps l'appareil à une humidité élevée. L'installation d'un appareil froid dans un endroit nettement plus chaud peut provoquer l'apparition d'une couche d'humidité (condensation de l'humidité atmosphérique sur l'appareil) non autorisée. Dans ce cas, laissez l'appareil coupé du secteur s'acclimater à la température ambiante pendant env. 2 heures.
- L'apparition de champs électromagnétiques (p. ex. par suite de téléphones portables ou d'appareils de radio), de charges électrostatiques, ainsi que d'alimentation en électricité instable peut provoquer des divergences d'affichage importantes (résultats de pesée erronés). Il faut alors changer de site ou éliminer la source parasite.

## 6.2 Etendue de la livraison

Accessoires série:

- Chariot élévateur de pesage
- 4 x piles AA de 1,5V
- Mode d'emploi

## 7 Mise en oeuvre

### 7.1 Pesage

 **Pesage correcte seulement possible en „hauteur de référence“ (voir fig. 1)**

⇒ Actionner plusieurs fois le dispositif de levage (levier à main **1** en bas) jusqu'à ce que la hauteur de référence soit atteinte. Dans ce cas la goupille doit être **(2) en pos. horizontale**, information détaillée voir fig. 2.



Fig. 1





	<p>Résultat de pesage incorrect</p>
	<p>Résultat de pesage correct seulement sur hauteur de référence</p>
	<p>Résultat de pesage incorrect</p>

Fig. 2

⇒ Mettre en marche le chariot élévateur de pesage sur , la balance effectue un test automatique.

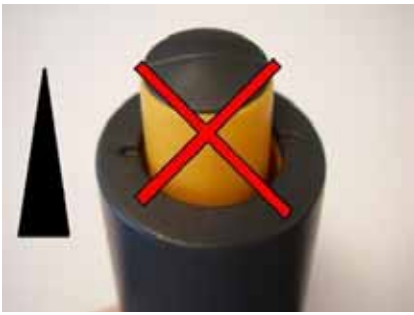

⇒ Remise à zéro à l'aide de la touche .

⇒ Descendre le chariot élévateur de pesage.



⇒ Déplacer au-dessous de la palette et pour déterminer le poids, le remettre à la hauteur de référence (voir fig. 1).

**Observer absolument la „hauteur de référence“, sinon des résultats de pesage incorrects seront affichés.**

⇒ Relever le résultat de la pesée



## 7.2 Tarage

⇒ Soulever le récipient de pesage jusqu'à la hauteur de référence (voir chap. 6.1, fig. 1).

⇒ Mettre en marche le chariot élévateur de pesage sur la touche . Le poids du récipient de pesage est affiché.

 kg

⇒ Tarer à l'aide de la touche .

 kg

⇒ Remplir le matériau de pesée dans le récipient, le poids net est affiché.

 kg

⇒ Si le récipient est enlevé de la balance, le poids tare sera affiché comme valeur négative. Le poids tare reste mémorisé, jusqu'à ce que la touche  est appuyée de nouveau ou la balance est mise à l'arrêt.

 kg

### 7.3 Fonctionnement à piles

L'alimentation en tension est faite par l'intermédiaire de 4 batteries 1,5V AA. Lors d'un usage normal avec des batteries pleines, on peut peser env. pendant un an. Si le symbole „LO-BA“ apparaît dans l'affichage, la capacité des batteries sera bientôt épuisée.

Remplacer les piles sur-le-champ.

Si la capacité des batteries est totalement épuisée, l'affichage s'arrête automatiquement.

Pour protéger les batteries, la balance se met hors circuit sans avoir changé la charge après 3 minutes.

Si la balance n'est pas utilisée pendant un laps de temps prolongé, sortez les piles et conservez-les séparément. Les fuites du liquide des piles risqueraient d'endommager la balance.

Changer les batteries comme suit:



1. Desserrer les vis de fixation de l'appareil d'affichage

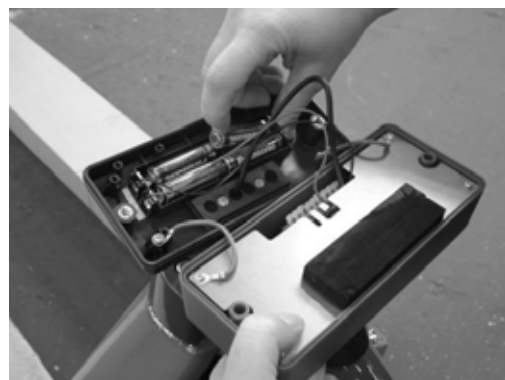

2. Enlever les batteries



3. Mettre en place les batteries nouvelles



4. Visser l'appareil d'affichage sur le support

## 8 Appareil d'affichage



Vue frontale Appareil d'affichage





### 8.1 Vue d'ensemble des affichages

Les messages suivants sont susceptibles d'apparaître sur l'afficheur:

- HELP 1** Le système de pesée a été surchargé
- HELP 2** Le tarage n'est pas possible en raison d'un poids brut négatif.
- HELP 3** Signal négatif de la cellule de mesure sur le convertisseur analogique-digital.
- HELP 7** Le signal transmis par la cellule de mesure au convertisseur analogique-digital est trop élevé.
- LO-BA** la capacité des batteries est trop basse; il faut changer les batteries.

### 8.2 Vue d'ensemble du clavier

Chaque touche a une fonction d'exploitation et d'ajustage.

	Fonction d'exploitation	Fonction d'ajustage
	Remise à zéro	Confirmer et segment à la gauche
		Réduire la valeur
		Augmenter la valeur
	Marche/arrêt	Effacer

## 9 Maintenance, entretien, élimination

### 9.1 Nettoyage

N'utiliser pas de produits de nettoyage agressifs (dissolvants ou produits similaires) mais uniquement un chiffon humidifié de lessive douce de savon. Veillez à ce que les liquides ne puissent pas pénétrer dans l'appareil et frottez ensuite ce dernier avec un chiffon doux sec pour l'essuyer.

### 9.2 Maintenance, entretien

L'appareil ne doit être ouvert que par des dépanneurs formés à cette fin et ayant reçu l'autorisation de KERN.

Sont valables les mêmes directives d'entretien comme pour les chariots élévateurs à main standard sans système d'affichage de charge.

La règle fondamentale est:

- Tirer à la place de pousser permet une manutention plus facile de la charge (les roues directionnelles sur le côté du timon)
- Si le mécanisme de levage n'est pas utilisé, la manette manuelle doit se trouver en position du milieu. Ceci permet de rallonger la longévité des joints et garnitures.
- L'appareil d'affichage doit être nettoyé exclusivement avec un chiffon humide. Les agents de nettoyage chimiques et un jet d'eau comprimé causent des dommages.
- Les travaux de soudure s'appliquant à tout le système de pesée sont du domaine exclusif de professionnels spécialisés pour prévenir tout dommage sur le système électronique et sur les cellules de pesée.
- Les paliers des roues ainsi que les articulations au niveau des roues de charge devraient être nettoyés et graissés régulièrement.

### 9.3 Elimination

L'élimination de l'emballage et de l'appareil doit être effectuée par l'utilisateur selon le droit national ou régional en vigueur au lieu d'utilisation.

## 10 Aide succincte en cas de panne

En cas d'anomalie dans le déroulement du programme, la balance doit être arrêtée pendant un court laps de temps et coupée du secteur. Le processus de pesée doit alors être recommencé depuis le début.

Aide:

### Défaut

### Cause possible

L'affichage de poids ne s'allume pas.	<ul style="list-style-type: none"><li>• La balance n'est pas en marche.</li><li>• Les piles sont vides</li></ul>
L'affichage de poids change continuellement	<ul style="list-style-type: none"><li>• Courant d'air/circulation d'air</li><li>• Lieux avec vibrations.</li><li>• Le plateau de pesée est en contact avec des corps étrangers.</li><li>• Champs électromagnétiques/ charge électrostatique (changer de lieu d'installation/ si possible, arrêter l'appareil provoquant l'anomalie)</li></ul>
Il est évident que le résultat de pesée est incorrect	<ul style="list-style-type: none"><li>• L'affichage de la balance n'est pas sur zéro</li><li>• L'ajustage n'est plus bon.</li><li>• Changements élevés de température.</li><li>• Champs électromagnétiques/ charge électrostatique (changer de lieu d'installation/ si possible, arrêter l'appareil provoquant l'anomalie)</li><li>• La balance ne se trouve pas sur la hauteur de référence.</li></ul>

Au cas où d'autres messages d'erreur apparaissent, arrêter puis rallumer la balance. En cas de perduration du message d'erreur, faites appel au fabricant.